

# SPALTEMIKSER

## HM-S 65 & 95 CM

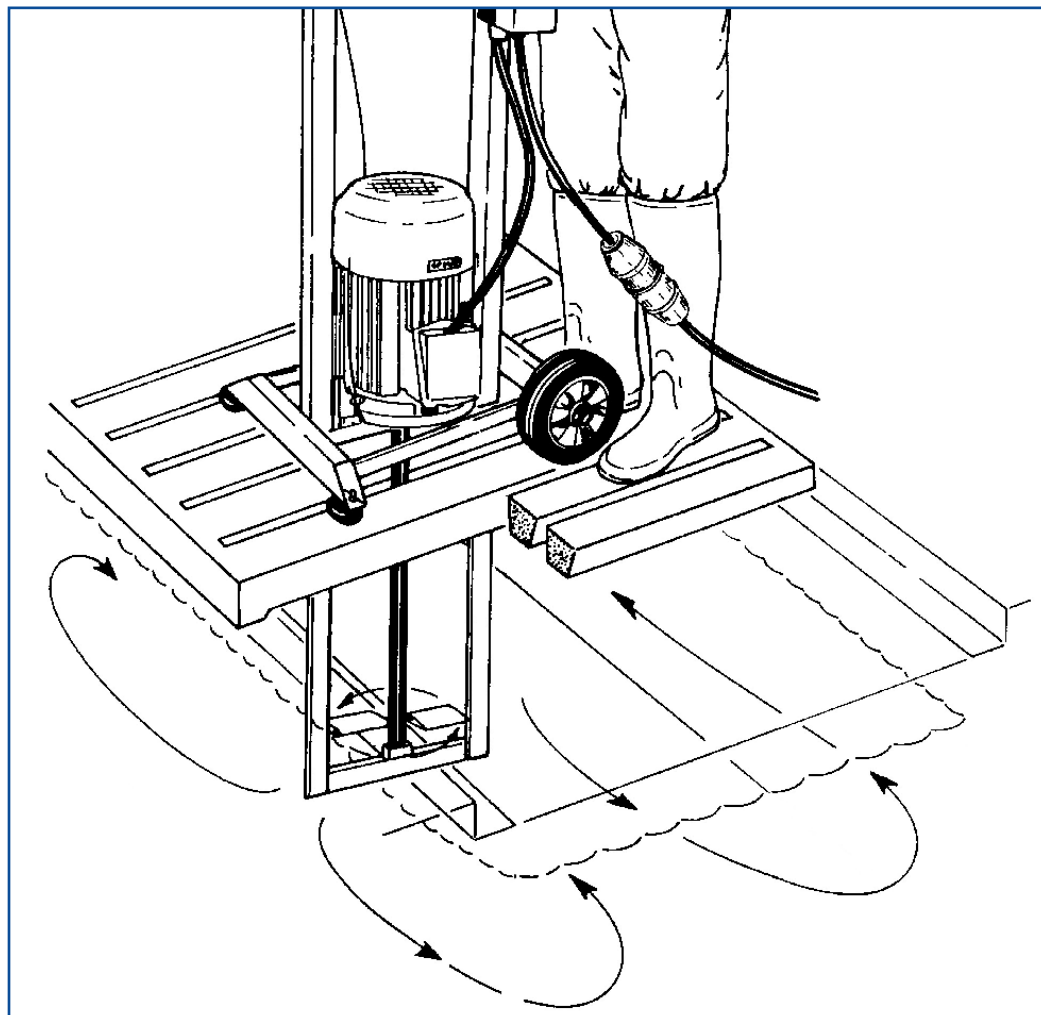
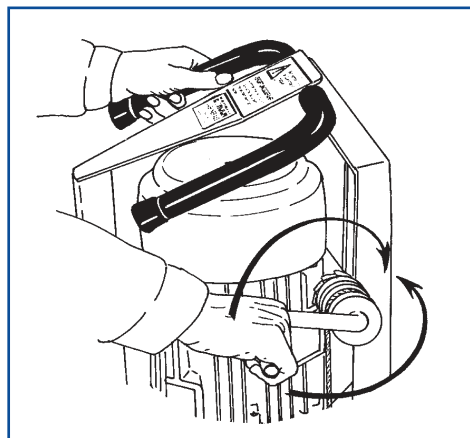

### Anvendelse

- Anvendes direkte igennem spalterne
- Transporthjul & isolerede håndtag
- Nem flytbar
- Leveres komplet med motorværn



Ved motorstart folder møllevingerne sig ud. Med stor kraft presser den gyllen ned og hen langs kanalens bund, så kagedannelser bliver opløst

Totalbredde	50 cm
Mål, aksel	65/95 cm
Vægt	65 kg
Spaltebredde	1,6 x 30 cm
Motor	230/400 volt
Kapacitet	Afhængig af gyllens homogenitet